

自動ソーターにより、出荷体重の均一化と出荷手間の大幅削減

スーパーソーター

実績 NO.1

(自動仕分け装置)

肥育出荷の革命!!



特長

- ステンレス製で頑強かつシンプルな構造で故障が少ない
- オープンデザインで、ソーターに入りやすく、ストレスなし
- 2つSUSロードセルを使用、内カゴ吊り方式、測定誤差が少なく、オガコ豚舎使用可能
- 体重別に6つのグループ分け・スプレーマーク可能、標準1色で最大3色追加可能
- コンプレッサーは国産品を使用、メンテが容易

※詳しくは、必ず弊社スタッフにお問合せ下さい。適切なアドバイスと、ご提案をさせていただきます。

Iwatani Group

イワタニ・ケンボロー株式会社

自動ソーター設置レイアウト例：肥育 500頭



すのこ豚舎での使用例



おがこ豚舎での使用例

※豚舎に合わせて色々レイアウト致します。

自動ソーターの主な仕様

電源： AC100V、単相 50/60Hz
 材質： ソーター ステンレス
 ワッペイゲート ステンレス
 重量： 100kg
 タイプ： 2WAY
 3WAY
 測定方法： ロードセル2個

標準セット ①ソーター
 ②出口キット
 ③ガード柵
 ④コンプレッサー
 ⑤インク (赤)
 ⑥ドライバー
 ⑦落としパイプ (18本)

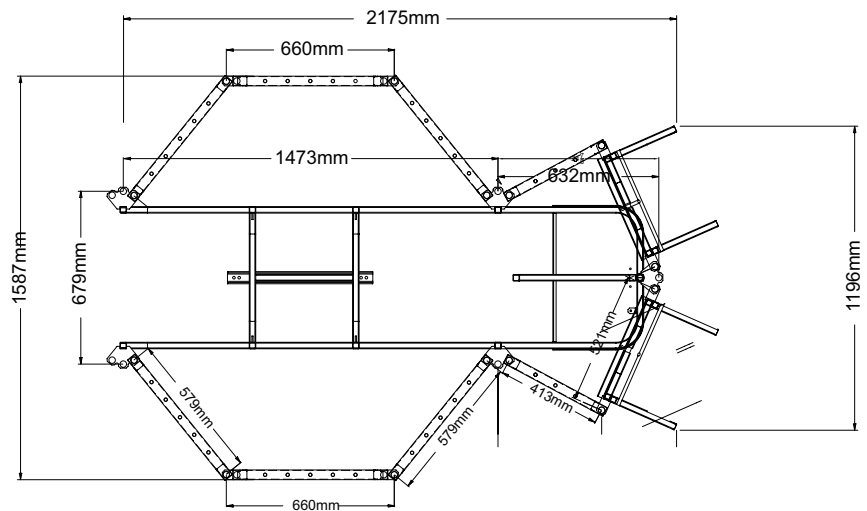

【自動ソーター】

【2 Way Gate】

※詳細は、弊社技術スタッフにお問合わせ下さい。適切なアドバイスと、ご提案をさせていただきます。

●総発売元・お問い合わせ先

イワタニ・ケンボロー株式会社

札幌事務所 TEL.011-807-8261 FAX.011-807-8262
 東北事務所 TEL.019-604-6888 FAX.019-626-1095
 東京事務所 TEL.03-3668-5360 FAX.03-3668-5368
 大阪事務所 TEL.06-6264-2929 FAX.06-6264-3068
 九州事務所 TEL.0985-23-5543 FAX.0985-23-5561
 ホームページアドレス <http://www.camb.co.jp>

●輸入元

岩谷産業株式会社
 自然産業本部
 TEL.03-5405-5922 FAX.03-5405-5635

●代理店

